

## SPECYFIKACJA ISTOTNYCH WARUNKÓW ZAMÓWIENIA

PRZEDMIOT ZAMÓWIENIA:

**Zakup odkuwek/odlewów piast do krążników**

ZAMAWIAJĄCY:

**PGE Kopalnia Węgla Brunatnego Bełchatów Spółka Akcyjna, Rogowiec**

**ul. Św. Barbary 3, 97-400 Bełchatów, skr. poczt. 100**

**ZATWIERDZAM:**

PGE Kopalnia Węgla Brunatnego Bełchatów  
Spółka Akcyjna  
**Członek Zarządu**  
mgr Eugeniusz Walus  
Dyrektor ds. Ekonomiczno-Finansowych

PGE Kopalnia Węgla Brunatnego Bełchatów  
Spółka Akcyjna  
**Członek Zarządu**  
mgr inż. Włodzisław Sarnecki  
Dyrektor ds. Inwestycji

Rogowiec, dnia 08.12.2009 r.

## **SPECYFIKACJA ISTOTNYCH WARUNKÓW ZAMÓWIENIA NA ZAKUP ODKUWEK/ODLEWÓW PIAST DO KRAŻNIKÓW**

Sporządzona zgodnie z ustawą z dnia 29 stycznia 2004 r. Prawo zamówień publicznych (tekst jednolity Dz. U. z 2007 r. Nr 223, poz. 1655 z późn. zm.) zwaną dalej Ustawą i uregulowaniami prawnymi wydanymi na jej podstawie oraz innymi aktami prawnymi.

Zamawiający:

**PGE Kopalnia Węgla Brunatnego Bełchatów Spółka Akcyjna, Rogowiec**

**ul. Św. Barbary 3**

**97-400 Bełchatów, skr. poczt. 100**

**Numer telefonu: /044/ 737 44 71**

**Numer faksu: /044/ 737 44 04**

**[www.kwbbelchatow.bot.pl](http://www.kwbbelchatow.bot.pl)**

**REGON: 000560236**

**NIP: 769-050-22-59**

zarejestrowana w Sądzie Rejonowym dla Łodzi - Śródmieście XX Wydział Krajowego Rejestru Sądowego pod nr KRS 0000078995. Wysokość kapitału zakładowego – 1.145.000.000,00 zł; w całości opłacony.

**zaprasza do składania ofert w ramach zamówienia sektorowego, o wartości szacunkowej powyżej 412.000 EURO, prowadzonego w trybie przetargu nieograniczonego zgodnie z Ustawą.**

Ogłoszenie o zamówieniu zostało przekazane do Urzędu Oficjalnych Publikacji Wspólnot Europejskich w dniu 18.12.2009 r.

Ogłoszenie umieszczone zostało również w siedzibie ZAMAWIAJĄCEGO - na tablicy ogłoszeń (główne wejście do Budyńku Dyrekcji PGE KWB Bełchatów S.A. Rogowiec, ul. Św. Barbary 3) i na stronie internetowej ZAMAWIAJĄCEGO.

### **Informacje ogólne**

1. Wszelkie informacje przedstawione w niniejszej specyfikacji istotnych warunków zamówienia (w skrócie zwanej SIWZ lub specyfikacją) przeznaczone są wyłącznie w celu przygotowania oferty.
2. Wykonawcy zobowiązani są zapoznać się dokładnie z informacjami zawartymi w SIWZ i przygotować ofertę zgodnie z wymaganiami określonymi w tym dokumencie.
3. Wykonawcy ponoszą wszelkie koszty własne związane z przygotowaniem i złożeniem oferty, niezależnie od wyniku postępowania. Zamawiający w żadnym przypadku nie odpowiada za koszty poniesione przez Wykonawców w związku z przygotowaniem i złożeniem oferty i nie przewiduje zwrotu kosztów udziału w postępowaniu. Wykonawcy zobowiązują się nie podnosić jakichkolwiek roszczeń z tego tytułu względem Zamawiającego, z zastrzeżeniem art. 93 ust. 4 Ustawy.
4. Postępowanie o udzielenie zamówienia prowadzi się z zachowaniem formy pisemnej w języku polskim.

### **Część I. Opis sposobu przygotowywania oferty.**

1. Ofertę należy przygotować zgodnie z Ustawą oraz wymogami zawartymi w SIWZ i nie może ona stanowić czynu nieuczciwej konkurencji. Treść oferty musi odpowiadać treści specyfikacji istotnych warunków zamówienia.
2. Każdy Wykonawca może przedstawić tylko jedną ofertę. Zamawiający nie dopuszcza składania ofert częściowych.
3. Zamawiający nie dopuszcza składania ofert wariantowych.
4. Oferta musi zawierać formularze: ofertowy, cenowy i techniczny wg wzorów będących załącznikami do niniejszej SIWZ (załączniki: 1, 2, 3) oraz pozostałe dokumenty wymagane zapisami SIWZ.
5. Ofertę należy napisać w sposób trwały, tj. na komputerze, maszynie do pisania lub czytelnym piśmem odręcznym - długopisem lub tuszem nieścieralnym.
6. Dokumenty sporządzone w języku obcym należy składać wraz z tłumaczeniem na język polski, poświadczonym przez Wykonawcę.
7. Dokumenty składające się na ofertę muszą być podpisane przez osobę (osoby) uprawnioną(e) do reprezentowania Wykonawcy, co musi być potwierdzone załączonymi do oferty odpowiednimi dokumentami rejestracyjnymi lub pełnomocnictwem. Pełnomocnictwo musi być w oryginale lub w postaci kopii poświadczonej przez notariusza lub mocodawcę (poświadczenie oryginalne).
8. Załączone do oferty kopie dokumentów muszą być na każdej zapisanej stronie opatrzone klauzulą „za zgodność z oryginałem” i potwierdzone przez Wykonawcę lub notariusza. Zamawiający może zażądać przedstawienia do wglądu oryginału lub notarialnie potwierdzonej za zgodność kopii dokumentu, jeżeli przedstawiona przez Wykonawcę kserokopia dokumentu jest nieczytelna lub budzi uzasadnione wątpliwości co do jej autentyczności.
9. Poprawki mogą być nanoszone jedynie przez czytelne przekreślenie błędnego zapisu i wstawienie obok poprawnego. Wymaga się, aby wszelkie poprawki były opatrzone datą jej dokonania oraz parafą osoby (osób) podpisującej (-ych) ofertę.
10. Dokumenty zawierające tajemnicę handlową Wykonawcy i dołączone do oferty muszą być oddzielnie zszyte, zatytułowane „Tajemnica handlowa” i umieszczone na końcu

oferty. Numeracja stron tych dokumentów jest kontynuacją numeracji dokumentów poprzedzających.

11. Karty muszą być zszyte, stanowiąc jedną całość.
12. Oferta powinna zawierać spis treści wszystkich dokumentów wraz z podaniem stron, na których się znajdują.
13. Oferta nie może zawierać wad oświadczenia woli (kodeks cywilny art. 82-87).
14. Ofertę należy umieścić w nieprzezroczystej, zamkniętej kopercie. Na kopercie należy podać nazwę i adres Zamawiającego i Wykonawcy oraz napis:

**Oferta na zakup odkuwek/odlewów piast do krążników**

**Znak sprawy DEF/DI/LP/1097/2009**

**Nie otwierać przed dniem 28.01.2010 r. godz. 11.30**

**Dział Zamówień Publicznych**

15. Wykonawca może, przed upływem terminu do składania ofert, zmienić złożoną ofertę. Kompletna oferta z wprowadzonymi zmianami musi być złożona wg zasad opisanych w niniejszej specyfikacji. Koperta winna być dodatkowo oznakowana hasłem „**ZMIANA**”. Oferta sprzed zmian nie będzie otwierana i zostanie zwrócona Wykonawcy po terminie otwarcia ofert.
16. Wykonawca ma prawo przed terminem składania ofert wycofać się z postępowania przez złożenie pisemnego oświadczenia. Wycofanie oferty przed upływem terminu do składania ofert nie powoduje utraty wadium. Wycofana oferta nie będzie otwierana i zostanie zwrócona Wykonawcy po terminie otwarcia ofert.
17. Wykonawca nie może wprowadzać zmian w ofercie ani też wycofać oferty po upływie terminu do składania ofert.
18. Oferta, która wpłynie do Zamawiającego po wyznaczonym terminie, zostanie zwrócona bez otwierania, po upływie terminu przewidzianego na wniesienie protestu.

## **Część II. Warunki udziału w postępowaniu i sposób dokonywania oceny spełniania tych warunków.**

### **1. W postępowaniu mogą wziąć udział Wykonawcy którzy:**

- 1) Spełniają warunki określone w art. 22 ust 1, pkt 1-3 Ustawy,
- 2) Nie podlegają wykluczeniu z postępowania, na podstawie art. 24 Ustawy ,
- 3) Wykonają zamówienie z ponad 50% udziałem towarów pochodzących z państw Unii Europejskiej lub państw, z którymi Unia Europejska zawarła umowy o równym traktowaniu przedsiębiorców,
- 4) Zrealizowali w okresie ostatnich trzech lat przed dniem wszczęcia niniejszego postępowania o udzielenie zamówienia, a jeżeli okres prowadzenia działalności jest krótszy w tym okresie,
  - dostawy odkuwek stalowych o łącznej wartości netto powyżej 1 000 000,00 zł, w przypadku składania oferty na odkuwki piast do krążników,lub
  - dostawy odlewów staliwnych o łącznej wartości netto powyżej 1 000 000,00 zł, w przypadku składania oferty na odlewy piast do krążników.

### **2. Ocena spełnienia warunków udziału w postępowaniu nastąpi na podstawie przedstawionych przez Wykonawcę dokumentów i oświadczeń metodą spełnia lub nie spełnia.**

## **Część III. Informacja o oświadczeniach i dokumentach, jakie mają dostarczyć Wykonawcy w celu potwierdzenia spełniania warunków udziału w postępowaniu.**

### **1. W celu wykazania spełniania warunków udziału w postępowaniu, wraz z ofertą należy przedłożyć następujące oświadczenia i dokumenty:**

- 1) oświadczenie na potwierdzenie spełnienia warunków określonych w art. 22 ust.1 Ustawy (załącznik nr 4);
- 2) aktualny odpis z właściwego rejestru albo aktualne zaświadczenie o wpisie do ewidencji działalności gospodarczej, jeżeli odrębne przepisy wymagają wpisu do rejestru lub zgłoszenia do ewidencji działalności gospodarczej, wystawione **nie wcześniej niż 6 miesięcy** przed upływem terminu składania oferty;
- 3) aktualne zaświadczenie właściwego naczelnika urzędu skarbowego oraz właściwego oddziału Zakładu Ubezpieczeń Społecznych lub Kasy Rolniczego Ubezpieczenia Społecznego potwierdzające odpowiednio, że Wykonawca nie zalega z opłacaniem

- podatków, opłat oraz składek na ubezpieczenie zdrowotne i społeczne, lub zaświadczenie, że uzyskał przewidziane prawem zwolnienie, odroczenie lub rozłożenie na raty zaległych płatności, lub wstrzymanie w całości wykonania decyzji właściwego organu – **wystawione nie wcześniej niż 3 miesiące** przed upływem terminu składania oferty;
- 4) aktualną informację z Krajowego Rejestru Karnego w zakresie określonym w art. 24 ust. 1 pkt 4 - 8 Ustawy, wystawioną **nie wcześniej niż 6 miesięcy** przed upływem terminu składania oferty;
  - 5) aktualną informację z Krajowego Rejestru Karnego w zakresie określonym w art. 24 ust. 1 pkt 9 Ustawy, wystawioną **nie wcześniej niż 6 miesięcy** przed upływem terminu składania oferty;
  - 6) oświadczenie, że w oferowanym zamówieniu udział towarów pochodzących z państw członkowskich Unii Europejskiej lub państw, z którymi Unia Europejska zawarła umowy o równym traktowaniu przedsiębiorców, przekracza 50% (załącznik nr 5);
  - 7) wykaz wykonanych w okresie ostatnich trzech lat przed dniem wszczęcia postępowania o udzielenie zamówienia, a jeżeli okres prowadzenia działalności jest krótszy — w tym okresie,
    - dostaw odkuwek stalowych o łącznej wartości netto powyżej 1 000 000,00 zł, w przypadku składania oferty na odkuwki piast do krążników,
    - lub
    - dostaw odlewów staliwnych o łącznej wartości netto powyżej 1 000 000,00 zł, w przypadku składania oferty na odlewy piast do krążników,z podaniem ich wartości, przedmiotu, dat wykonania i odbiorców, oraz dokumenty potwierdzające, że dostawy te zostały wykonane należycie.
2. Wykonawcy wspólnie ubiegający się o udzielenie zamówienia zobowiązani są dołączyć do oferty także dokument /pełnomocnictwo/ ustanawiający pełnomocnika do reprezentowania ich w postępowaniu o udzielenie zamówienia albo reprezentowania w postępowaniu i zawarcia umowy w sprawie zamówienia publicznego. W przypadku wyboru ich ofert, Zamawiający żąda przed zawarciem umowy w sprawie zamówienia publicznego, Umowy regulującej współpracę tych Wykonawców.
3. W przypadku Wykonawców wspólnie ubiegających się o udzielenie zamówienia:
- 1) Oświadczenie na potwierdzenie spełnienia warunków określonych w art. 22 ust. 1 Ustawy, składa ustanowiony przez Wykonawców pełnomocnik do reprezentowania ich w postępowaniu lub każdy z Wykonawców odrębnie,
  - 2) Dokumenty, o których mowa w ust. 1 pkt 2) – 5) części III SIWZ, składa odrębnie każdy z Wykonawców,

- 3) Oświadczenie, o którym mowa w ust. 1 pkt 6) części III SIWZ, składa ustanowiony przez Wykonawców pełnomocnik do reprezentowania ich w postępowaniu lub każdy z Wykonawców odrębnie,
  - 4) Dokumenty, o których mowa w ust. 1 pkt 7) części III SIWZ, składa ustanowiony przez Wykonawców pełnomocnik do reprezentowania ich w postępowaniu, albo jeden, kilku lub wszyscy Wykonawcy.
4. Jeżeli Wykonawca ma siedzibę lub miejsce zamieszkania poza terytorium Rzeczypospolitej Polskiej, zamiast dokumentów, o których mowa w ust. 1 części III SIWZ:
- 1) pkt 2), 3) i 5) - składa dokument lub dokumenty wystawione w kraju, w którym ma siedzibę lub miejsce zamieszkania, potwierdzające odpowiednio, że:
    - a) nie otwarto jego likwidacji ani nie ogłoszono upadłości z wyjątkiem określonym w art. 24 ust. 1 pkt 2 – wystawione **nie wcześniej niż 6 miesięcy** przed upływem terminu składania oferty,
    - b) nie zalega z uiszczaniem podatków, opłat lub składek na ubezpieczenie społeczne i zdrowotne, albo że uzyskał przewidziane prawem zwolnienie, odroczenie lub rozłożenie na raty zaległych płatności lub wstrzymanie w całości wykonania decyzji właściwego organu – wystawione **nie wcześniej niż 3 miesiące** przed upływem terminu składania oferty,
    - c) nie orzeczono wobec niego zakazu ubiegania się o zamówienie – wystawione **nie wcześniej niż 6 miesięcy** przed upływem terminu składania oferty,
  - 2) pkt 4) – składa zaświadczenie właściwego organu sądowego lub administracyjnego kraju pochodzenia albo zamieszkania osoby, której dokumenty dotyczą, w zakresie określonym w art. 24 ust. 1 pkt 4 – 8 Ustawy – wystawione **nie wcześniej niż 6 miesięcy** przed upływem terminu składania oferty.
5. Jeżeli w kraju pochodzenia osoby lub w kraju, w którym Wykonawca ma siedzibę lub miejsce zamieszkania nie wydaje się dokumentów, o których mowa w ust. 4, zastępuje się je dokumentem zawierającym oświadczenie złożone przed notariuszem, właściwym organem sądowym, administracyjnym albo organem samorządu zawodowego lub gospodarczego odpowiednio kraju pochodzenia osoby lub kraju, w którym Wykonawca ma siedzibę lub miejsce zamieszkania. Przepisy dotyczące ważności dokumentów, stosuje się odpowiednio.
6. Ponadto w ofercie należy umieścić:
- a) Zalecane: potwierdzone za zgodność z oryginałem - kserokopię dokonania przelewu, w przypadku wniesienia wadium w pieniądzu, albo kserokopię poręczenia bankowego, poręczenia spółdzielczej kasy oszczędnościowo-kredytowej, gwarancji bankowej, ubezpieczeniowej, poręczenia udzielonego przez podmioty, o których

mowa w art. 45 ust. 6 pkt 5 Ustawy, w przypadku wniesienia wadium w jednej z tych form.

**Oryginału gwarancji, poręczenia nie należy zszywać z pozostałą częścią oferty lecz dostarczyć oddzielnie.**

- b) Formularz ofertowy, cenowy i techniczny (załączniki: 1, 2, 3),
- c) Pełnomocnictwo, jeżeli w postępowaniu występuje pełnomocnik.

7. Dokumenty sporządzone w języku obcym należy składać wraz z tłumaczeniem na język polski, poświadczonym przez Wykonawcę.

#### **Część IV. Określenie przedmiotu zamówienia.**

1. Zamówienie dotyczy dostawy wyrobów metalowych – półfabrykatów piast do krążników, w ilości 102 000 sztuk (CPV 14711000-8), wykonanych według załączonego rysunku. Półfabrykaty piast mogą być wykonane jako odkuwki lub jako odlewy.
2. Zakres przedmiotowy zamówienia został przedstawiony w załączniku nr 3 do niniejszej SIWZ, zawierającym Specyfikację techniczną na minimalne parametry techniczne, konstrukcyjne i eksploatacyjne zadawalające Zamawiającego w przedmiocie zamówienia i należy ją traktować jako „Specyfikację techniczną przedmiotu zamówienia o parametrach nie gorszych niż przedstawiono w załączniku nr 3”.
3. Cechy charakterystyczne wykonania półfabrykatów piast.
  - Wyrób otrzymany z odkuwki wykonanej metodą kucia matrycowego na gorąco lub jako odlew staliwny,
  - Konstrukcja jednorodna,
  - Jednorodne własności w całym przekroju wyrobu,
  - W przypadku wyrobów otrzymanych z odkuwki optymalny przebieg włókien wzdłuż kształtu odkuwki,
  - Wyrób obrobiony zgodnie z wymiarami i w granicach tolerancji podanymi na rysunku,
  - Powierzchnie surowe wykonane zgodnie z założonymi klasami chropowatości, a obrabiane tak jak na rysunku gotowego wyrobu,
  - Dopuszczalna niekołowość oznaczonej powierzchni zewnętrznej max 0,2mm w stosunku do powierzchni średnicy wewnętrznej  $\varnothing 126$ ,
  - Wyrób poddany obróbce cieplnej normalizowaniu max 183 HB.
4. Ofertę należy złożyć na kompletną dostawę odkuwek piast lub kompletną dostawę odlewów staliwnych oraz przedstawić w niej opis cech charakterystycznych i właściwych dla oferowanego produktu z podaniem producenta.

5. Jakość oferowanych półfabrykatów będzie potwierdzona przez producenta certyfikatami, atestami i deklaracjami zgodności, przy każdej dostawie.
6. Przedstawione w ust. 1 ilości półfabrykatów są wielkościami przybliżonymi, jakie Zamawiający zamierza zakupić do 31.12.2010 r. W związku z tym, Zamawiający zastrzega sobie możliwość zmniejszenia ilości kupowanych półfabrykatów piast, wg faktycznych potrzeb wynikających z eksploatacji kopalni, do 20% w stosunku do wartości zamówienia.
7. Oferowane półfabrykaty będą pochodzić wyłącznie z bieżącej produkcji i będą spełniać wymogi techniczno-jakościowe określone przez normy i dokumentację danego wyrobu.
8. Wykonawca udzieli gwarancji na wykonane przez siebie półfabrykaty – minimum 12 miesięcy od daty dostawy do Zamawiającego.
9. Zamawiający żąda wskazania przez Wykonawcę w ofercie tej części zamówienia, której wykonanie zamierza powierzyć podwykonawcom.

#### **Część V. Termin realizacji zamówienia.**

1. Wymagany termin realizacji zamówienia: **do końca 2010 r.**
2. Dostawy będą się odbywały sukcesywnie, na podstawie pojedynczych zamówień składanych przez Zamawiającego, w terminie 14 dni od otrzymania zamówienia przez Wykonawcę.

#### **Część VI. Opis kryteriów, którymi Zamawiający będzie się kierował przy wyborze oferty i ich znaczenie oraz sposób oceny, badania ofert.**

1. Jedynym kryterium wyboru najkorzystniejszej oferty będzie: **cena – 100 % ( P<sub>c</sub> ).**

Liczba punktów, jaką można uzyskać w ramach tego kryterium, obliczona zostanie przez podzielenie ceny najniższej z ofert przez cenę z oferty badanej i pomnożenie tak otrzymanej liczby przez wagę tego kryterium, wg wzoru:

$$P_c = \frac{\text{cena oferty najtanszej}}{\text{cena oferty badanej}} \times 100$$

Oferta z maksymalną ilością punktów P<sub>c</sub> zostanie wybrana jako najkorzystniejsza. Punkty tego kryterium będą liczone do dwóch miejsc po przecinku.

2. Zamawiający poprawi, z zachowaniem postanowień art. 87 Ustawy, występujące w ofercie:
  - 1) oczywiste pomyłki pisarskie,
  - 2) oczywiste omyłki rachunkowe, z uwzględnieniem konsekwencji rachunkowych

dokonanych poprawek,

- 3) inne omyłki polegające na niezgodności oferty ze specyfikacją istotnych warunków zamówienia, nie powodujące istotnych zmian w treści oferty.
- 3. Przykładowy sposób poprawiania przez Zamawiającego omyłek rachunkowych w obliczeniu ceny:**
- w przypadku mnożenia cen jednostkowych i liczby jednostek miar: jeżeli obliczona cena nie odpowiada iloczynowi ceny jednostkowej oraz liczby jednostek miar, Zamawiający przyjmie, że prawidłowo podano liczbę jednostek miar oraz cenę jednostkową,
4. Wyznaczona przez Zamawiającego Komisja przetargowa dokona oceny ofert, zgodnie z kryterium podanym w niniejszej SIWZ.
  5. Zamawiający udzieli zamówienia Wykonawcy, którego oferta odpowiada zasadom określonym w Ustawie i w niniejszej SIWZ oraz zostanie uznana za najkorzystniejszą.
  - 6. Zamawiający wykluczy z ubiegania się o zamówienie publiczne i nie będzie rozpatrywał oferty złożonej przez:**
    - 2) Wykonawców, którzy nie spełniają warunków udziału w postępowaniu, o których mowa w art. 22 ust. 1, pkt. 1-3 Ustawy,
    - 3) Wykonawców, którzy podlegają wykluczeniu na podstawie art. 24 ust. 1 i 2 Ustawy.
- 7. Zamawiający odrzuci ofertę, jeżeli:**
- 1) jest niezgodna z ustawą;
  - 2) jej treść nie odpowiada treści Specyfikacji Istotnych Warunków Zamówienia z zastrzeżeniem art. 87 ust. 2 pkt 3 Ustawy;
  - 3) jej złożenie stanowi czyn nieuczciwej konkurencji w rozumieniu przepisów o zwalczaniu nieuczciwej konkurencji;
  - 4) zawiera rażąco niską cenę w stosunku do przedmiotu zamówienia;
  - 5) została złożona przez Wykonawcę wykluczonego z udziału w postępowaniu o udzielenie zamówienia;
  - 6) zawiera błędy obliczeniu ceny;
  - 7) Wykonawca w terminie 3 dni od dnia doręczenia zawiadomienia nie zgodził się na poprawienie omyłki, o której mowa w art. 87 ust. 2 pkt 3 Ustawy;
  - 8) jest nieważna na podstawie odrębnych przepisów;
  - 9) nie została podpisana przez osobę (osoby) uprawnioną (uprawnione) do występowania w imieniu Wykonawcy;
  - 10) została sporządzona w języku innym niż polski;

- 11) Wykonawca nie złożył wyjaśnień dotyczących elementów oferty mających wpływ na wysokość ceny lub jeżeli dokonana ocena wyjaśnień wraz z dostarczonymi dowodami potwierdza, że oferta zawiera rażąco niską cenę w stosunku do przedmiotu zamówienia;
- 12) udział w ofercie towarów pochodzących z państw członkowskich Unii Europejskiej lub państw, z którymi Wspólnota Europejska zawarła umowy o równym traktowaniu przedsiębiorców, nie przekracza 50%.

### **Część VII. Zamówienia częściowe.**

1. Zamawiający nie dopuszcza składania ofert częściowych.
2. Oferty z propozycją niekompletnej dostawy będą odrzucone.

### **Część VIII. Opis sposobu obliczenia ceny oferty.**

1. W formularzu ofertowym (załącznik nr 1 do SIWZ) oferowaną cenę netto oraz brutto należy podać cyfrowo i słownie, w zapisie zawierającym złote i grosze, z uwzględnieniem wszystkich kosztów związanych z wykonaniem dostawy zgodnie z wymogami Zamawiającego (np. kosztów transportu, ubezpieczenia, opłat).
2. W formularzu cenowym, zgodnie z załącznikiem nr 2 do SIWZ, należy podać cenę jednostkową netto oraz cenę netto i brutto całej dostawy, uwzględniającą wszystkie koszty związane z wykonaniem dostawy zgodnie z wymogami Zamawiającego (np. koszty transportu, ubezpieczenie, dokumentacji, opakowania, opłat).
3. Cenę należy podać w złotych polskich (PLN). Przy obliczaniu każdej pozycji cenowej Wykonawca winien zaokrąglić ją do dwóch miejsc po przecinku.

### **Część IX. Wadium i zabezpieczenie należytego wykonania umowy.**

1. Warunkiem udziału w postępowaniu o udzielenie zamówienia publicznego jest wniesienie wadium, które należy wnieść przed upływem terminu składania ofert. **Wysokość wadium wnoszonego przez Wykonawcę wynosi 60 000,00 zł.**
2. Wadium może być wniesione w jednej lub kilku następujących formach:
  - 1) pieniądzu
  - 2) poręczeniach bankowych lub poręczeniach spółdzielczej kasy oszczędnościowo-kredytowej, z tym, że poręczenie kasy musi być poręczeniem pieniężnym
  - 3) gwarancjach bankowych
  - 4) gwarancjach ubezpieczeniowych
  - 5) poręczeniach udzielanych przez podmioty, o których mowa w art. 45 ust. 6 pkt 5 Ustawy

3. Wadium wnoszone w pieniądzu należy wpłacić przelewem na konto:

**Bank Spółdzielczy w Radomsku**

**Nr 65 8980 0009 2001 0101 4936 0002**

z dopiskiem:

„Wadium w przetargu nieograniczonym na dostawę odkuwek/odlewów piast do krążników, nr sprawy DEF/DI/LP/1097/2009” ,

a wadium w formie bezgotówkowej (oryginał) składać w siedzibie Zamawiającego – budynek Dyrekcji, pok. 605 w terminie nie przekraczającym terminu składania ofert.

**Za termin wniesienia wadium w formie pieniężnej zostanie przyjęty termin uznania rachunku Zamawiającego.**

4. Wniesienie wadium w formach bezgotówkowych wymaga przedłożenia pisma (oryginału) będącego poręczeniem/gwarancją banku, spółdzielczej kasy oszczędnościowo-kredytowej lub towarzystwa ubezpieczeniowego, obowiązującym przez okres związania ofertą, na kwotę jak w ust. 1, zawierającego informację, że udzielona gwarancja/poręczenie stanowi zabezpieczenie na wadium, na rzecz PGE Kopalni Węgla Brunatnego Bełchatów Spółka Akcyjna, Rogowiec, ul. Św. Barbary 3, 97-400 Bełchatów, skr. poczt. 100 dotyczące przetargu nr sprawy DEF/DI/LP/1097/2009 na dostawę odkuwek/odlewów piast do krążników oraz zobowiązanie banku, spółdzielczej kasy oszczędnościowo-kredytowej lub towarzystwa ubezpieczeniowego wypłaty wadium w następujących okolicznościach:

- 1) Wykonawca odmówił podpisania umowy na warunkach określonych w ofercie,
- 2) Wykonawca nie wniósł zabezpieczenia należytego wykonania umowy na zasadach określonych w SIWZ,
- 3) zawarcie umowy stało się niemożliwe z przyczyn leżących po stronie Wykonawcy.
- 4) Wykonawca w odpowiedzi na wezwanie, o którym mowa w art. 26 ust. 3 Ustawy, nie złożył dokumentów lub oświadczeń, o których mowa w art. 25 ust. 1 Ustawy, lub pełnomocnictw, chyba że udowodni że wynika to z przyczyn nieleżących po jego stronie.

Gwarancja bankowa winna być zgodna z wymaganiami określonymi przez prawo bankowe.

5. Zamawiający zwróci niezwłocznie wadium, jeżeli:

- 1) upłynął termin związania ofertą,
- 2) zawarto umowę i wniesiono zabezpieczenie należytego wykonania umowy,
- 3) Zamawiający unieważnił postępowanie, a protesty zostały ostatecznie rozstrzygnięte lub upłynął termin ich składania.

6. Zamawiający zwróci niezwłocznie wadium na wniosek Wykonawcy:
  - 1) który wycofał ofertę przed upływem terminu składania ofert,
  - 2) który został wykluczony z postępowania,
  - 3) którego oferta została odrzucona.Zamawiający żąda ponownego wniesienia wadium przez Wykonawców, którym zwrócono wadium na podstawie ust. 6 pkt 2 i 3, jeżeli w wyniku ostatecznego rozstrzygnięcia protestu unieważniono czynność wykluczenia Wykonawcy lub odrzucenia oferty. Wykonawcy wnoszą wadium w terminie określonym przez Zamawiającego.
7. Wadium wniesione w pieniądzu Zamawiający zwróci, na wskazane przez Wykonawcę konto, wraz z odsetkami wynikającymi z umowy rachunku bankowego, na którym było przechowywane, pomniejszając je o koszty prowadzenia rachunku i prowizję bankową za przelew pieniędzy na rachunek Wykonawcy.
8. Wadium wniesione w formie niepieniężnej zostanie zwrócone przez Zamawiającego na adres Wykonawcy.
9. Wadium wraz z odsetkami wniesione w pieniądzu przez Wykonawcę, którego ofertę uznano za najkorzystniejszą, na wniosek tego Wykonawcy, zostanie zaliczone na poczet zabezpieczenia należytego wykonania umowy.
10. Wykonawca traci wadium wraz z odsetkami na rzecz Zamawiającego, gdy:
  - 1) odmówił podpisania umowy na warunkach określonych w ofercie,
  - 2) nie wniósł zabezpieczenia należytego wykonania umowy na zasadach określonych w SIWZ,
  - 3) zawarcie umowy stało się niemożliwe z przyczyn leżących po stronie Wykonawcy.
  - 4) w odpowiedzi na wezwanie, o którym mowa w art. 26 ust. 3 Ustawy, nie złożył dokumentów lub oświadczeń, o których mowa w art. 25 ust. 1 Ustawy, lub pełnomocnictw chyba że udowodni że wynika to z przyczyn nieleżących po jego stronie.
11. Wykonawca, którego ofertę wybrano, zobowiązany jest wnieść zabezpieczenie należytego wykonania umowy, **w wysokości 5 % jej wartości brutto**, najpóźniej w dniu podpisania umowy, w jednej lub w kilku następujących formach:
  - 1) pieniądzu,
  - 2) poręczeniach bankowych lub poręczeniach spółdzielczej kasy oszczędnościowo-kredytowej, z tym, że poręczenie kasy musi być zobowiązaniem pieniężnym,
  - 3) gwarancjach bankowych,

- 4) gwarancjach ubezpieczeniowych,
  - 5) poręczeniach udzielanych przez podmioty, o których mowa w art. 45 ust. 6 pkt 5 Ustawy.
12. Sposób wniesienia zabezpieczenia należytego wykonania umowy jest analogiczny jak w poszczególnych formach wnoszenia wadium. Wniesienie zabezpieczenia w formach bezgotówkowych wymaga przedłożenia pisma (oryginału) będącego poręczeniem/gwarancją banku, spółdzielczej kasy oszczędnościowo-kredytowej lub towarzystwa ubezpieczeniowego, na kwotę jak w ust. 11, zawierającego informację, że udzielona gwarancja/poręczenie stanowi zabezpieczenie należytego wykonania umowy, na rzecz PGE Kopalni Węgla Brunatnego Bełchatów Spółka Akcyjna w Rogowiec, ul. Św. Barbary 3, 97-400 Bełchatów, skr. poczt. 100 dotyczące postępowania znak sprawy DEF/DI/LP/1097/2009 na zakup i dostawę odkuwek/odlewów piast do krążników oraz zobowiązanie banku lub towarzystwa ubezpieczeniowego do wypłaty zabezpieczenia w przypadku niewykonania lub nienależytego wykonania umowy.
13. Zabezpieczenie musi być ważne jeszcze przez 30 dni od dnia upływu terminu realizacji umowy.
14. Zamawiający nie dopuszcza innych form wniesienia zabezpieczenia należytego wykonania umowy niż określono w niniejszej SIWZ.
15. Zabezpieczenie należytego wykonania umowy zostanie zwrócone w terminie 30 dni od dnia wykonania zamówienia i uznania przez Zamawiającego za należyte wykonane.
16. Jeżeli zabezpieczenie należytego wykonania umowy zostało wniesione w pieniądzu, to Zamawiający zwróci je na wskazane przez Wykonawcę konto, wraz z odsetkami wynikającymi z umowy rachunku bankowego, na którym było przechowywane, pomniejszając je o koszty prowadzenia rachunku i prowizji bankowej za przelew pieniędzy na rachunek Wykonawcy.
17. Zwrotu zabezpieczenia, wniesionego w pozostałych formach, Zamawiający dokona w uzgodnionym z Wykonawcą terminie.

#### **Część X. Miejsce i termin składania ofert.**

1. Ofertę należy złożyć w siedzibie Zamawiającego:  
**PGE KWB Bełchatów SA, ul. Św. Barbary 3, Rogowiec, budynek Dyrekcji, pokój nr 605, w terminie do 28.01.2010 r. do godz. 11<sup>00</sup>.**

2. Dla ofert nadesłanych korespondencyjnie jako termin wpłynięcia oferty przyjmuje się datę i godzinę doręczenia jej do siedziby Zamawiającego – jak w pkt 1.
3. Wykonawca osobiście składający ofertę otrzyma pisemne potwierdzenie jej złożenia z informacją o numerze, jakim została oznakowana.

**Część XI. Sposób porozumiewania się Zamawiającego z Wykonawcami, przekazywania oświadczeń lub dokumentów, wskazanie osób uprawnionych do porozumiewania się z Wykonawcami.**

1. Prośby o wyjaśnienie wątpliwości dotyczących niniejszej SIWZ Wykonawcy mogą kierować do Zamawiającego w formie pisemnej. Zamawiający udzieli niezwłocznie wyjaśnień. Treść wyjaśnienia Zamawiający prześle wszystkim Wykonawcom, którym doręczono niniejszą Specyfikację, bez ujawnienia źródła zapytania oraz umieści na swojej stronie internetowej.
2. Zamawiający nie przewiduje zwołania zebrania Wykonawców w celu udzielania wyjaśnień.
3. Wszelkie oświadczenia, wnioski, pytania, zawiadomienia, protesty oraz inne informacje należy przysyłać w formie pisemnej. Dopuszczalne jest również przekazywanie informacji faksem na **nr 44 737 44 04**, pod warunkiem, że treść tej korespondencji będzie niezwłocznie potwierdzona na piśmie przez przekazującego.
4. Jeżeli Zamawiający lub Wykonawca przekazują oświadczenia, wnioski, zawiadomienia oraz inne informacje faksem, każda ze stron na żądanie drugiej niezwłocznie potwierdza fakt ich otrzymania.
5. Korespondencja wysłana na numer faksu inny niż wskazany wyżej nie będzie rozpatrywana.
6. W szczególnie uzasadnionych przypadkach, przed upływem terminu do składania ofert, Zamawiający może zmodyfikować treść specyfikacji. Treść wprowadzonych zmian zostanie przekazana niezwłocznie wszystkim Wykonawcom, którym doręczono niniejszą specyfikację. Zmiany te zostaną również umieszczone na stronie internetowej Zamawiającego.
7. Zamawiający przedłuży termin składania ofert z uwzględnieniem czasu niezbędnego do wprowadzenia w ofertach zmian wynikających z modyfikacji treści specyfikacji. W tym przypadku wszystkie prawa i zobowiązania Zamawiającego i Wykonawcy dotyczące wcześniej ustalonego terminu będą podlegały nowemu terminowi.

8. O przedłużeniu terminu składania ofert Zamawiający niezwłocznie powiadomi wszystkich Wykonawców, którym wydał niniejszą specyfikację, informacja ta zostanie również zamieszczona na stronie internetowej Zamawiającego.
9. Pracownikami Zamawiającego, upoważnionymi do bezpośredniego kontaktowania się z Wykonawcą są:  
  
Katarzyna Sznabel Glapińska - Sekretarz Komisji - (tel.: 44 737 44 08),  
  
Marcin Rozbicki - Członek Komisji - (tel. 44 737 12 81).
10. Informacje i wyjaśnienia uzyskać można w dni robocze **od poniedziałku do piątku w godzinach 8<sup>00</sup> – 14<sup>00</sup>**.

#### **Część XII. Termin związania ofertą.**

Wykonawcy będą związani ofertą przez okres 60 dni, licząc od dnia upływu terminu do składania ofert.

#### **Część XIII. Wskazanie miejsca i terminu otwarcia ofert.**

Otwarcie ofert nastąpi w dniu **28.01.2010 r.** w siedzibie Zamawiającego – budynek Dyrekcji **sala nr 610 o godz. 11<sup>30</sup>** przez Komisję Przetargową powołaną do przeprowadzenia postępowania.

#### **Część XIV. Informacje o trybie otwarcia i oceny ofert.**

1. Otwarcie ofert jest jawne.
2. Bezpośrednio przed otwarciem ofert Zamawiający poda kwotę, jaką zamierza przeznaczyć na sfinansowanie zamówienia.
3. Podczas otwarcia ofert podaje się nazwę (firmę) oraz adres (siedzibę) Wykonawcy, którego oferta jest otwierana, cenę oferty, termin wykonania zamówienia publicznego, okres gwarancji i warunki płatności. Ww. informacje mogą być dostarczone Wykonawcy, który nie był obecny przy otwieraniu ofert, na jego pisemny wniosek.
4. Zamawiający informuje, że umożliwi wgląd do złożonych ofert w wyznaczonym terminie, określonym w pisemnej odpowiedzi na pisemny wniosek zainteresowanego.

#### **Część XV. Pouczenie o środkach ochrony prawnej przysługujących Wykonawcy w toku postępowania o udzielenie zamówienia.**

W toku postępowania o udzielenie zamówienia, Wykonawcy a także innym osobom, jeżeli ich interes prawny w uzyskaniu zamówienia doznał lub może doznać uszczerbku w wyniku naruszenia przez Zamawiającego przepisów ustawy, przysługują środki ochrony prawnej określone w Dziale VI Ustawy tj. protest, odwołanie i skarga.

**Część XVI. Informacja o wszelkich formalnościach, jakie powinny zostać dopełnione po zakończeniu postępowania w celu zawarcia umowy.**

1. Wykonawca, który złoży ofertę najkorzystniejszą zobowiązany będzie do wniesienia w odpowiedniej formie i w odpowiedniej wysokości zabezpieczenia należytego wykonania umowy.
2. Osoby podpisujące umowę zobowiązane będą przedstawić Zamawiającemu pełnomocnictwo uprawniające ich do podpisywania umowy, o ile umocowanie to nie będzie wynikać z dokumentów załączonych do oferty.

**Część XVII. Ogólne warunki umowy, wzór umowy.**

Zamawiający załącza do SIWZ projekt umowy z pożądanymi zapisami - (załącznik nr 6).

**Załączniki do Specyfikacji Istotnych Warunków Zamówienia:**

1. Załącznik nr 1 – formularz ofertowy,
2. Załącznik nr 2 – formularz cenowy,
3. Załącznik nr 3 – formularz techniczny,
4. Załącznik nr 4 – oświadczenie w trybie art. 22 ust. 1,
5. Załącznik nr 5 – oświadczenie o pochodzeniu towarów,
6. Załącznik nr 6 – projekt umowy.

**Formularz ofertowy**

*Pieczęć Wykonawcy*

**O F E R T A**

dla

PGE Kopalnia Węgla Brunatnego Bełchatów Spółka Akcyjna, Rogowiec, ul. Św. Barbary 3, 97-400 Bełchatów, skrytka pocztowa 100, zarejestrowana w Sądzie Rejonowym dla Łodzi - Śródmieście XX Wydział Krajowego Rejestru Sądowego pod numerem KRS 0000078995, NIP 769-050-22-59; wysokość kapitału zakładowego – 1.145.000.000,00 zł (w całości opłacony).

Złożona przez:

.....

imię i nazwisko lub nazwa firmy

.....

adres

.....

NIP

REGON

tel/fax

e-mail

1. W związku z ogłoszeniem o zamówieniu sektorowym prowadzonym w trybie przetargu nieograniczonego o wartości szacunkowej powyżej 412 000 EURO, nr sprawy: DEF/DI/LP/1097/2009, na dostawę odkuwek/odlewów piast do krążników, oferujemy:

**Odkuwki/odlewy\* piast do krążników**, o właściwościach zgodnych ze specyfikacją istotnych warunków zamówienia i o parametrach ściśle określonych przez nas w formularzu technicznym, za łączną cenę, zgodnie z formularzem cenowym:

Netto: ..... zł, słownie:

.....

..... zł ..... gr.

Brutto: ..... słownie:

.....  
..... zł ..... gr.

2. Termin realizacji Zamówienia: **do końca 2010 r.**

Dostawy będziemy wykonywać sukcesywnie, na podstawie pojedynczych zamówień cząstkowych składanych przez Zamawiającego.

Dostawy będziemy realizować w terminie 14 dni od dnia otrzymania przez nas zamówienia cząstkowego.

3. Udzielamy gwarancji na wykonane przez siebie odkuwki/odlewy\* piast do krążników i zobowiązujemy się do usunięcia stwierdzonych nieprawidłowości, występujących w okresie gwarancyjnym, wynoszącym dla odkuwek/odlewów\* piast do krążników..... miesięcy od daty ich dostawy do Zamawiającego.

*(Gwarancja wymagana przez Zamawiającego: min 12 miesięcy)*

4. Wyrażamy zgodę na płatność przelewem w ciągu 30 dni od dnia otrzymania faktury. Podstawą wystawienia faktury jest dostarczenie przedmiotu Umowy i podpisanie bez zastrzeżeń protokołu odbioru przez przedstawicieli ZAMAWIAJĄCEGO i WYKONAWCY.

5. Informujemy o wniesieniu wadium w wysokości ..... zł w następującej formie: .....

6. Akceptujemy Specyfikację Istotnych Warunków Zamówienia i nie wnosimy do niej zastrzeżeń.

7. Czujemy się związani niniejszą ofertą przez czas wskazany w SIWZ, tj. przez okres 60 dni, licząc od dnia upływu terminu składania ofert.

8. Zobowiązujemy się, w przypadku wyboru naszej oferty, do zawarcia umowy na warunkach przedstawionych w SIWZ.

9. Części zamówienia, których wykonanie zamierzamy powierzyć podwykonawcom: .....

\* niepotrzebne skreślić

Miejscowość, data: .....

.....

Podpis (podpisy) osób uprawnionych do reprezentowania Wykonawcy

**FORMULARZ CENOWY**

| Lp. | Nazwa                                  | Nr rysunku  | Ilość szt. | Cena jednostkowa netto [zł] | Wartość netto [zł] | VAT [%] | Wartość brutto [zł] |
|-----|--|-------------|------------|-----------------------------|--------------------|---------|---------------------|
| 1   | 2                                      | 3           | 4          | 5                           | 6                  | 7       | 8                   |
| 1.  | <i>Półfabrykaty piast do krążników</i> | 1 029 102 4 | 102 000    |                             |                    |         |                     |

..... dnia.....

.....  
Podpis (podpisy) osób uprawnionych do reprezentowania Wykonawcy

## FORMULARZ TECHNICZNY

1. **Zamówienie dotyczy dostawy wyrobów metalowych – półfabrykatów piast do krążników w ilości 102 000 sztuk, wykonanych według załączonej dokumentacji.**
  
2. Cechy charakterystyczne wykonania półfabrykatów piast
  - Wyrób otrzymany z odkuwki wykonanej metodą kucia matrycowego na gorąco lub odlewu staliwnego;
  - konstrukcja jednorodna;
  - jednorodne własności w całym przekroju wyrobu;
  - w przypadku wyrobów otrzymanych z odkuwki optymalny przebieg włókien wzdłuż kształtu odkuwki;
  - wyrób obrobiony zgodnie z wymiarami i w granicach tolerancji podanymi na rysunku;
  - powierzchnie surowe wykonane zgodnie z założonymi klasami chropowatości, a obrabiane tak jak na rysunku gotowego wyrobu;
  - dopuszczalna niekołowość oznaczonej powierzchni zewnętrznej max. 0,2 mm w stosunku do powierzchni średnicy wewnętrznej  $\varnothing$  126;
  - wyrób poddany obróbce cieplnej normalizowaniu max. 183 HB.
  - **producent .....**
  
3. Jakość oferowanych produktów będzie potwierdzona przez producenta certyfikatami, atestami i deklaracjami zgodności, przy każdej dostawie.
  
4. Oferowane produkty będą pochodzić wyłącznie z bieżącej produkcji i będą spełniać wymogi techniczno-jakościowe określone przez normy i dokumentację danego wyrobu.

.....dnia.....

.....  
Podpis osoby uprawnionej do reprezentowania Wykonawcy

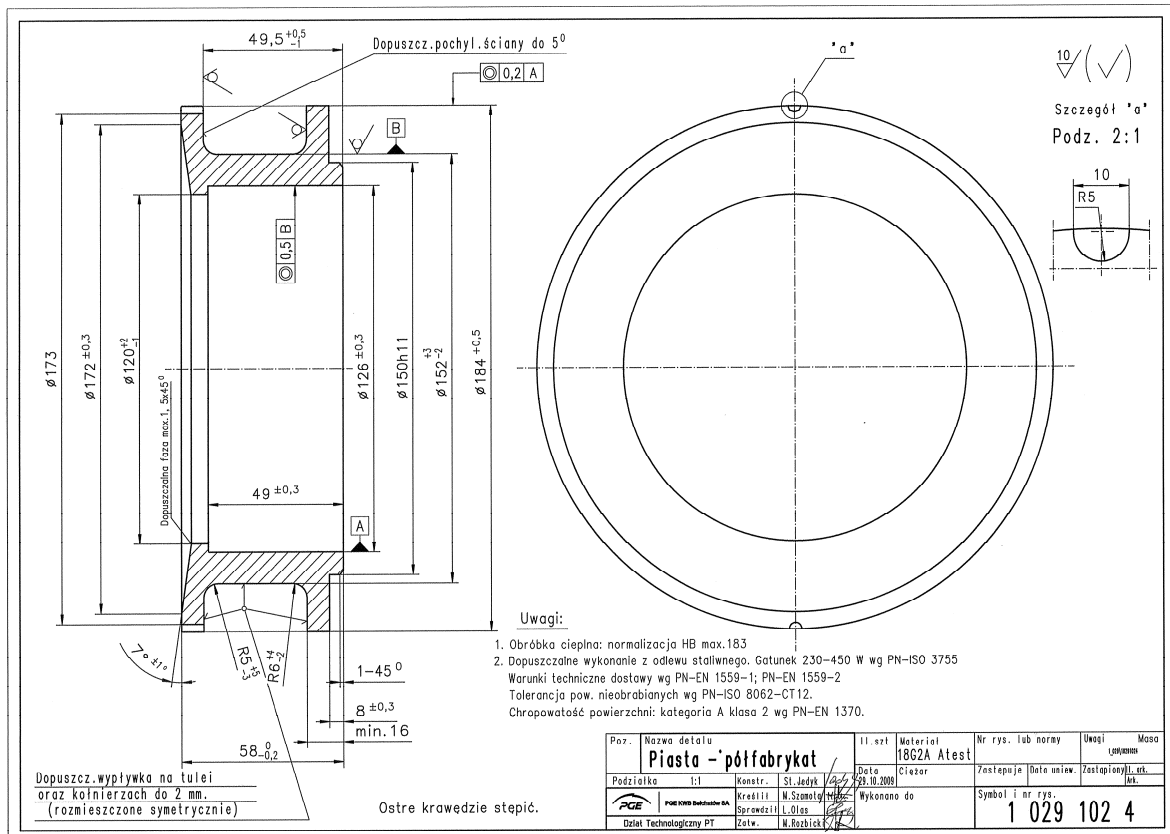

*Pieczęć Wykonawcy*

**Oświadczenie na potwierdzenie spełniania warunków udziału w postępowaniu  
określonych w art. 22 ust. 1 ustawy Prawo zamówień publicznych**

**Nazwa Wykonawcy** .....

**Adres Wykonawcy** .....

**Numer telefonu, faksu** .....

Oświadczamy, że:

1. posiadamy uprawnienia do wykonywania działalności lub czynności związanej z realizacją przedmiotowego zamówienia,
2. posiadamy niezbędną wiedzę i doświadczenie,
3. dysponujemy potencjałem technicznym i osobami zdolnymi do wykonania zamówienia,  
(lub jeżeli dotyczy)  
przedstawiamy pisemne zobowiązanie innych podmiotów do udostępnienia potencjału technicznego i osób zdolnych do wykonania zamówienia\*,
4. znajdujemy się w sytuacji ekonomicznej i finansowej zapewniającej wykonanie zamówienia,
5. nie podlegamy wykluczeniu z postępowania na podstawie art. 24 ustawy Prawo zamówień publicznych (tekst jednolity Dz. U. z 2007 r. Nr 223, poz. 1655 z późn. zm.).

\* niepotrzebne skreślić

.....dnia.....

.....

Podpis(y) osoby(osób) uprawnionej(ych) do reprezentowania Wykonawcy

**Załącznik nr 5**

*Pieczęć Wykonawcy*

**Oświadczenie o pochodzeniu towarów**

Nazwa Wykonawcy .....

Adres Wykonawcy .....

Numer telefonu, faksu .....

Oświadczam(y), że w składanej przez nas ofercie udział towarów pochodzących z państw członkowskich Unii Europejskiej, lub państw z którymi Unia Europejska zawarła umowy o równym traktowaniu przedsiębiorców, przekracza 50%.

.....  
Podpis(y) osoby(osób) uprawnionej(ych) do reprezentowania Wykonawcy

Załącznik nr 6

PROJEKT UMOWY

**U M O W A**

**zawarta w dniu ..... pomiędzy:**

PGE Kopalnią Węgla Brunatnego Bełchatów Spółka Akcyjna, Rogowiec; ul. Św. Barbary 3, 97-400 Bełchatów, skrytka pocztowa 100, zarejestrowaną w Sądzie Rejonowym dla Łodzi - Śródmieście XX Wydział Krajowego Rejestru Sądowego pod numerem KRS 0000078995, NIP 769-050-22-59; wysokość kapitału zakładowego – 1.145.000.000,00 zł (w całości opłacony),

zwaną w treści Umowy „**ZAMAWIAJĄCYM**” którą reprezentują:

1.....

2.....

z jednej strony, a:

.....,  
zarejestrowaną ..... pod numerem KRS.....,

zwaną w treści Umowy „**WYKONAWCĄ**” którą reprezentują:

1. ....

2. ....

z drugiej strony.

Niniejsza Umowa jest następstwem wyboru Wykonawcy w ramach zamówienia sektorowego na zakup odkuwek/odlewów piast do krażników (znak sprawy: DEF/DI/LP/1097/2009) przeprowadzonego w trybie przetargu nieograniczonego, zgodnie z ustawą Prawo zamówień publicznych z dnia 29 stycznia 2004 roku (tekst jednolity Dz. U. z 2007 r. Nr 223, poz. 1655 z późn. zm.).

## § 1

### Przedmiot Umowy

1. Przedmiotem Umowy jest wykonanie i dostarczenie do Zamawiającego półfabrykatów piast do krążników o wymogach technicznych ściśle określonych w formularzu technicznym, stanowiącym **załącznik nr 1 do Umowy** (wg załącznika nr 3 do SIWZ), w ilości 102 000 sztuk.
2. Przedstawione w ust. 1 ilości półfabrykatów są wielkościami przybliżonymi, jakie Zamawiający zamierza kupić do 31.12.2010 r. W związku z tym, Zamawiający zastrzega sobie możliwość zmniejszenia ilości kupowanych półfabrykatów, wg faktycznych potrzeb wynikających z eksploatacji kopalni, do 20% w stosunku do wartości zamówienia.

## § 2

### Termin realizacji

Termin realizacji zamówienia: sukcesywnie do 31.12.2010 r.

## § 3

### Warunki dostawy

1. Dostawa odbędzie się w dzień roboczy (od poniedziałku do piątku), w godzinach od 8<sup>00</sup> – 13<sup>00</sup>, po uprzednim, co najmniej jednodniowym, zaawizowaniu dostawy.
2. Dostawa odbędzie się na koszt i ryzyko WYKONAWCY.
3. Miejsce dostawy – wskazany przez Zamawiającego magazyn na terenie PGE KWB Bełchatów S.A.
4. Przedmiot Umowy zostanie dostarczony ZAMAWIAJĄCEMU w opakowaniu zabezpieczającym przed uszkodzeniem w czasie transportu.
5. WYKONAWCA zobowiązany jest dostarczyć przy każdej dostawie: certyfikaty, atesty i deklaracje zgodności oraz inne wymagane dokumenty – oryginały w języku wytwórcy, a w przypadku gdy oryginały są obcojęzyczne również ich tłumaczenie na język polski.
6. Potwierdzeniem dostawy będzie protokół odbioru podpisany, bez zastrzeżeń, przez przedstawicieli ZAMAWIAJĄCEGO i WYKONAWCY. Protokół potwierdzający dostawę stanowi podstawę do wystawienia faktury, przy czym kompletność dostawy warunkowana jest równoczesnym dostarczeniem pełnej wymaganej dokumentacji.
7. WYKONAWCA zobowiązuje się do wykonania przedmiotu Umowy zgodnie z warunkami zawartymi w formularzu technicznym.
8. Wykonywane dostawy będą fakturowane częściowo, wg ilości faktycznie dostarczonych półfabrykatów.

9. ZAMAWIAJĄCY dokona rozładunku na własny koszt.

10. Dostawy będą się odbywały sukcesywnie, na pisemne zamówienie częściowe ZAMAWIAJĄCEGO, określające ilości półfabrykatów, które mają być dostarczone.

11. Dostawy będą realizowane w terminie: 14 dni od dnia otrzymania zamówienia częściowego.

12. ZAMAWIAJĄCY prześle zamówienie częściowe faksem lub pocztą.

#### § 4

##### Wartość Umowy

1. WYKONAWCA sprzedaje ZAMAWIAJĄCEMU półfabrykaty do krążników, będące przedmiotem niniejszej Umowy, po cenach określonych w formularzu cenowym, będącym **załącznikiem nr 2 do Umowy**.

Wartość netto przedmiotu Umowy wynosi ..... zł.

(słownie: ..... złotych).

Wartość brutto przedmiotu Umowy wynosi ..... zł.

(słownie: .....złotych).

2. WYKONAWCA gwarantuje niezmienność cen dla całej Umowy.

#### § 5

##### Warunki gwarancji

1. Wszelkie reklamacje zgłaszane będą pisemnie WYKONAWCY w ciągu 30 dni od dnia stwierdzenia wady przedmiotu Umowy.

2. WYKONAWCA zobowiązany jest do zajęcia stanowiska w przedmiocie zgłoszenia reklamacyjnego, pisemnie, w ciągu 3 dni roboczych od dnia zgłoszenia reklamacji przez ZAMAWIAJĄCEGO.

3. WYKONAWCA zobowiązany jest do wymiany reklamowanej partii półfabrykatów w ciągu 14 dni od dnia zgłoszenia reklamacji lub w obustronnie ustalonym terminie. Nie spełnienie tego warunku w wyznaczonym terminie upoważnia ZAMAWIAJĄCEGO do wymiany reklamowanego półfabrykatu na koszt i ryzyko WYKONAWCY, o czym ZAMAWIAJĄCY jest zobowiązany niezwłocznie powiadomić WYKONAWCĘ.

4. WYKONAWCA udziela ZAMAWIAJĄCEMU .....miesiące gwarancji na jakość dostarczanych półfabrykatów, liczone od dnia dostawy.

## § 6

### Kary umowne

1. ZAMAWIAJĄCY ma prawo naliczyć WYKONAWCY kary umowne w wysokości:
  - 1.1. **20%** wartości netto Umowy jednorazowo w przypadku odstąpienia od realizacji Umowy przez WYKONAWCĘ bez winy ZAMAWIAJĄCEGO, bądź odstąpienia od realizacji Umowy przez ZAMAWIAJĄCEGO z winy WYKONAWCY.
  - 1.2. **w przypadku opóźnienia w wykonaniu przedmiotu Umowy:**
    - 1.2.1. **20 %** wartości netto niezrealizowanej w terminie części Umowy po 7 dniach opóźnienia.
    - 2.2.1. oraz 0,2 % za każdy dzień opóźnienia, naliczone od wartości netto niezrealizowanej w terminie części Umowy.
    - 1.2.3. w przypadku nie usunięcia wady lub nieprawidłowości stwierdzonej w okresie gwarancyjnym w terminie, o którym mowa w § 5, WYKONAWCA zapłaci 0,2% wartości netto części Umowy, w odniesieniu do której nie usunięto wad, za każdy dzień opóźnienia.
2. WYKONAWCA ma prawo naliczyć ZAMAWIAJĄCEMU kary umowne:
  - 2.1. **20%** wartości netto Umowy w przypadku odstąpienia od Umowy przez ZAMAWIAJĄCEGO bez winy WYKONAWCY bądź odstąpienia od Umowy przez WYKONAWCĘ z winy ZAMAWIAJĄCEGO.
3. Strony mogą dochodzić odszkodowania uzupełniającego, jeżeli kara umowna nie pokrywa wyrządzonej szkody, na zasadach ogólnych Kodeksu Cywilnego.
4. Postanowienia niniejszego paragrafu nie dotyczą przypadków spowodowanych siłą wyższą (np. strajki, powódź, stan klęski żywiołowej). W takim przypadku strona winna zawiadomić kontrahenta w terminie 10 dni od zaistnienia takiego wydarzenia.

## § 8

1. Płatność nastąpi przelewem w terminie 30 dni od dnia otrzymania faktury. Podstawą wystawienia faktury jest dostarczenie przedmiotu Umowy i podpisanie bez zastrzeżeń protokołu odbioru przez przedstawicieli ZAMAWIAJĄCEGO i WYKONAWCY.

2. Datą zapłaty jest data obciążenia rachunku bankowego ZAMAWIAJĄCEGO.

3. Strony oświadczają, że są czynnymi podatnikami podatku VAT i posiadają NIP:

**ZAMAWIAJĄCY: NIP Nr 769-050-22-59**

**WYKONAWCA: NIP Nr .....**

4. Faktura (faktura korygująca) wystawiona niezgodnie z przepisami aktów prawnych regulujących kwestie wystawiania faktur, spowoduje opóźnienie jej zapłaty z winy WYKONAWCY, do czasu nadesłania faktury korygującej lub potwierdzenia noty korygującej.

5. Strony wyrażają zgodę na kompensatę wzajemnych należności.

6. Umowa niniejsza nie jest wynikiem czynności brokerskich i nie upoważnia do prowizji dla osób trzecich.

7. Jeżeli termin płatności przypada na sobotę lub dzień ustawowo wolny od pracy za termin płatności uważa się pierwszy dzień roboczy następujący po tych dniach.

8. WYKONAWCA nie może bez pisemnej zgody ZAMAWIAJĄCEGO przenieść na osoby trzecie w drodze przelewu, cesji, zastawu lub działań o podobnym charakterze, całości bądź części należności wynikającej z Umowy.

## § 9

1. WYKONAWCA wnosi zabezpieczenie należytego wykonania umowy w formie.....,  
w wysokości .....,  
słownie: .....

2. Zabezpieczenie zostanie zwrócone WYKONAWCY w terminie do 30 dni od dnia wykonania zamówienia i uznania przez ZAMAWIAJĄCEGO za należyte wykonane.

## § 10

1. W razie zaistnienia istotnej zmiany okoliczności powodującej, że wykonanie Umowy nie leży w interesie publicznym, czego nie można było przewidzieć w chwili zawarcia Umowy, ZAMAWIAJĄCY może odstąpić od Umowy w terminie 30 dni od powzięcia wiadomości o tych okolicznościach.
2. W przypadku, o którym mowa w ust. 1 WYKONAWCA może żądać wyłącznie wynagrodzenia należnego z tytułu wykonania części Umowy.
3. Zamawiający może odstąpić od Umowy z winy Wykonawcy ze skutkiem na dzień wskazany w oświadczeniu o odstąpieniu w następujących przypadkach:
  - Wykonawca opóźnia się z wykonaniem dostawy powyżej 14 dni;
  - Wykonawca w rażąco sposób zaniedbuje lub narusza zobowiązania umowne;
4. Wykonawca może odstąpić od Umowy z winy Zamawiającego ze skutkiem na dzień wskazany w oświadczeniu o odstąpieniu, jeżeli Zamawiający opóźnia się z wypłatą Wykonawcy wynagrodzenia, pomimo spełnienia przez Wykonawcę wszystkich zobowiązań obligujących Zamawiającego do jego uregulowania, powyżej 90 dni od dnia wymagalności.
5. Odstąpienie od Umowy może nastąpić wyłącznie w formie pisemnej pod rygorem nieważności.

## § 11

1. Wszelkie zmiany do niniejszej umowy wymagają pod rygorem nieważności formy pisemnej.
2. Stosownie do postanowień art. 144 ustawy Prawo zamówień publicznych, Zamawiający przewiduje możliwość dokonania zmiany postanowień niniejszej Umowy w stosunku do treści oferty Wykonawcy złożonej w postępowaniu, w następujących przypadkach:
  - zmiana terminu dostawy, jeżeli uzasadnione to będzie sytuacją finansową ZAMAWIAJĄCEGO lub warunkami organizacyjnymi leżącymi po stronie ZAMAWIAJĄCEGO;
  - zmiana terminu dostawy w przypadku wystąpienia siły wyższej (np. strajki, powódź, stan klęski żywiołowej),
  - zmiana obowiązującej stawki VAT;

**§ 12**

W sprawach nie uregulowanych w niniejszej umowie zastosowanie mają przepisy Kodeksu Cywilnego oraz Ustawy Prawo zamówień publicznych.

**§ 13**

Ewentualne spory wynikłe w trakcie realizacji niniejszej Umowy rozstrzygać będzie sąd właściwy dla siedziby ZAMAWIAJĄCEGO.

**§ 14**

Integralną częścią Umowy stanowi załącznik nr 1 i 2.

**§ 15**

Umowę sporządzono w trzech jednobrzmiących egzemplarzach; jeden egzemplarz dla WYKONAWCY, dwa - dla ZAMAWIAJĄCEGO.

**ZAMAWIAJĄCY:**

**WYKONAWCA:**